

Tracker installatie

- Installeer de tracker niet aan de binnenkant van de vrachtwagen.

Installatie van de temperatuursensor

Temperatuursensoren bewaken de inwendige omstandigheden van de koeltrailer.

- Temperatuursensoren binnen in het midden van de trailer, op elke plaats. Installeer slechts één sensor.
- Houd afstand van deuren en bewegende onderdelen.
- Installeer de sensoren niet in het pad van het laden en lossen van de goederen.

Houd er rekening mee om voldoende lijm over het gehele achteroppervlak te gebruiken. Installeer de sensor waar u de meeste beweging achteraan verwacht. Als een sensor valt of losraakt, is het mogelijk dat hij bij het reinigen van de trailer wordt verwijderd en niet meer kan worden teruggevonden.

Gebruik lijm die geschikt is voor lage temperaturen.

Opties voor sensorplaatsing

Er zijn drie aanbevolen opties voor sensorplaatsing:

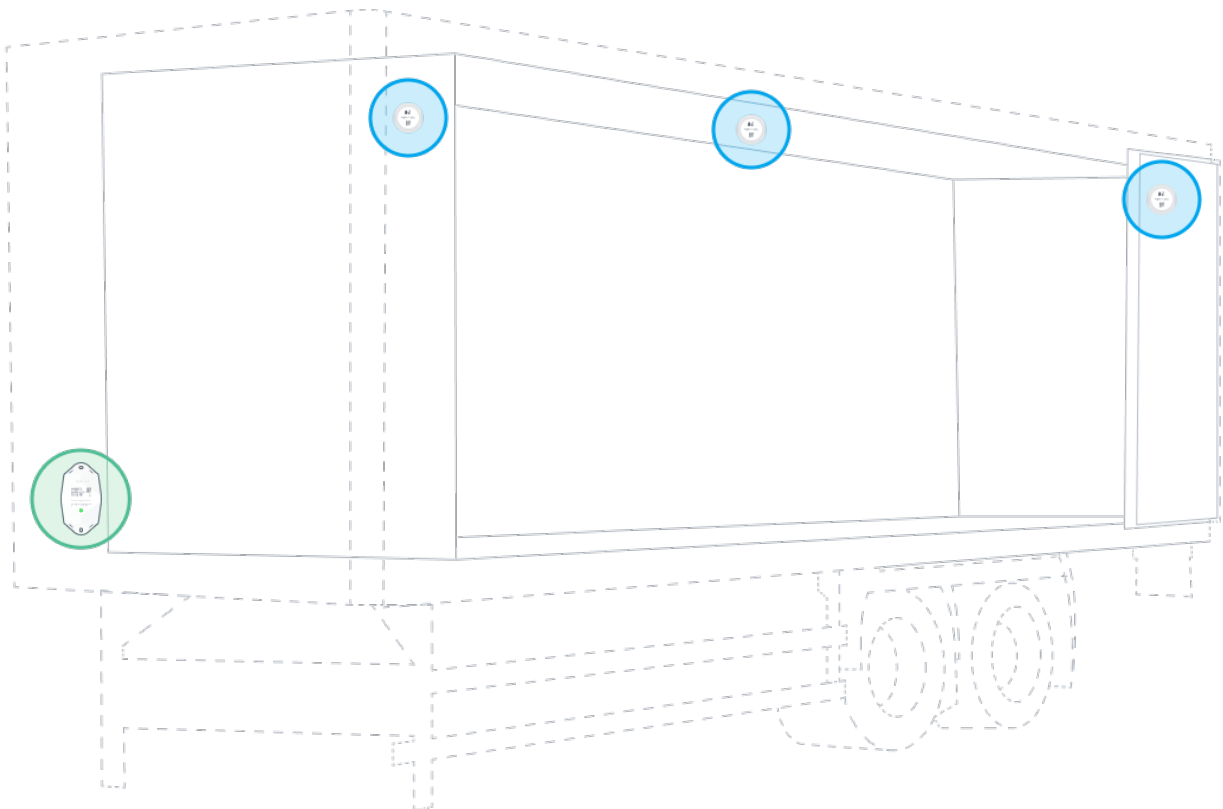

Optie	Locatie	Opmerkingen
Optie 1	Achterwand	Installeer de sensor op de achterwand van de koelvrachtwagen
Optie 2	Plafond	Installeer de sensor op het plafond van de koelvrachtwagen. Zorg ervoor dat hij niet afgekneld wordt tijdens het laden
Optie 3	Achterklep	Installeer de sensor op de achterklep van de vrachtwagen